

Jeudi 2 avril 2020

CE2

1) Orthographe

**Exercice 1: Complète avec a ou à. (rappel: écris a sans accent si tu peux remplacer par avait).**

Ce garçon n'..... pas de chance, il ..... la grippe.

..... la patinoire, Marie ..... rencontré sa copine Julie.

Elle .... envie de jouer .... la marelle.

Elle .... invité Lucas .... son anniversaire .

Le train arrive .... la gare .... 18h00.

Le chat ..... faim, il ..... mangé toutes ses croquettes.

**Exercice 2: Complète les expressions en utilisant à.**

Une machine . . . . .

Un fer . . . . .

Des patins . . . . .

Un bateau . . . . .

Une glace . . . . .

Une chemise . . . . .

Un rouleau . . . . .

Une corde . . . . .

Un crayon . . . . .

Un sac . . . . .

**Exercice 3: Réponds aux questions.**

Où trouve-t-on du pain ? On trouve du pain .....

À quelle heure manges-tu ? .....

Où se trouve la Tour Eiffel ? .....

Où apprend-on à nager ? .....

## 2) Géométrie:

Remets le nom de chaque solide au bon endroit : cône, cylindre, cube, pavé droit.

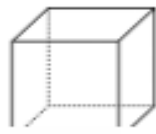

.....



.....



.....

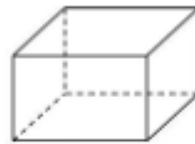

.....

Replace au bon endroit les mots suivants : face, arête, sommet.

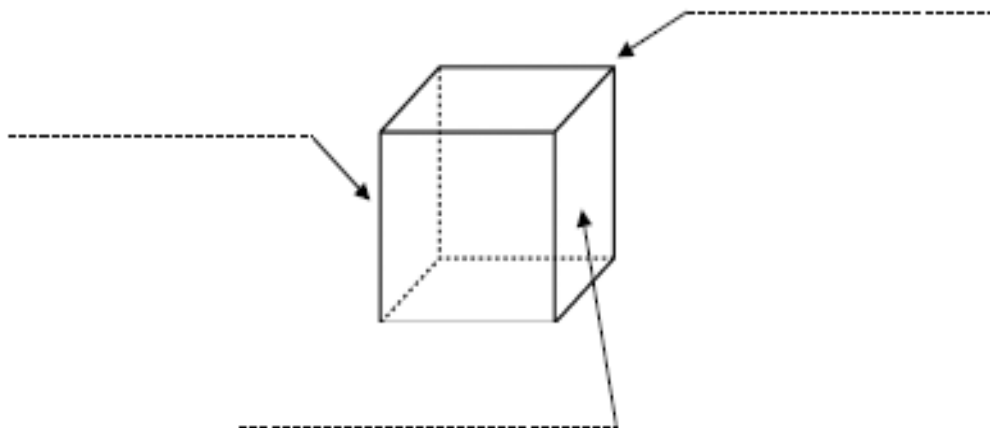

Complète la description de ce solide.

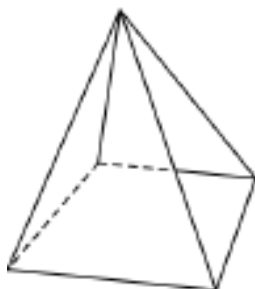

Ce solide a ..... faces, ..... sommets et ..... arêtes.

4 de ses faces ont la forme d'un .....

1 de ses faces a la forme d'un .....

Il s'agit d'une .....

### 3) Problème du jour.

La directrice de l'école a commandé 238 briques de jus de fruits. Elle en a distribué 179.

**Combien lui en reste-t-il ?**

### 4) Range dans l'ordre alphabétique.

Nouveau – nouvelle – nuisible – nuire – nounours – nounou – nappe - narratif

### 5) Tables de multiplication

8x5	8x7	8x6	8x1	8x3
8x2	8x4	8x8	8x10	8x9